

DE – Aqua Eco  
IT – Aqua Eco  
FR – Aqua Eco

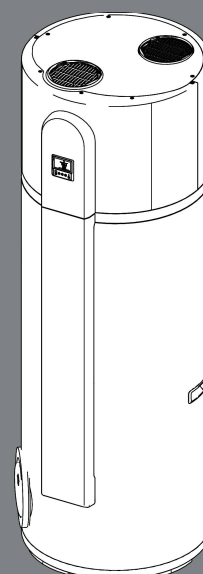













Montage- und Betriebsanleitung 12/2025

# x-change<sup>®</sup> aqua eco - CH



# Contenu

	<b>1. À propos de ces instructions .....</b>	<b>54</b>
	1.1. Symboles utilisés.....	54
	1.2. Utilisation autorisée.....	54
	1.3. Documents également applicables.....	54
	1.4. Prescriptions et réglementations.....	54
	<b>2. Consignes de sécurité .....</b>	<b>55</b>
	2.1. Consignes de sécurité générales .....	55
	2.2. Consignes de sécurité relatives à la manipulation du réfrigérant .....	55
	<b>3. Transport, emballage et stockage .....</b>	<b>55</b>
	3.1. Transport .....	55
	3.2. Contenu de la livraison .....	56
	3.3. Emballage .....	56
	3.4. Stockage.....	56
	<b>4. Construction et fonction .....</b>	<b>56</b>
	4.1. Construction .....	56
	4.2. Fonction .....	56
	<b>5. Montage.....</b>	<b>57</b>
	5.1. Exigences sur le lieu de montage .....	57
	5.2. Exigences relatives à l'installation .....	57
	<b>6. Installation.....</b>	<b>58</b>
	6.1. Installation de la pompe à chaleur.....	58
	6.2. Raccordement hydraulique .....	58
	6.3. Raccordement électrique .....	59
	6.4. Raccordement du conduit d'air .....	60
	<b>7. Mise en service.....</b>	<b>61</b>
	<b>8. Commande .....</b>	<b>62</b>
	8.1. Élément de commande .....	62
	8.2. Paramètres généraux .....	63
	8.3. Menu fonctionnel .....	63
	8.4. Menu Fonctions manuelles .....	65
	8.5. Hystérésis d'allumage .....	65
	8.6. Menu Paramètres .....	66
	8.7. Interrogation .....	67

	<b>9. Mise hors service et élimination.....</b>	<b>68</b>
	9.1. Récupération du réfrigérant.....	68
	<b>10. Maintenance .....</b>	<b>69</b>
	10.1. Maintenance de l'utilisateur .....	69
	10.2. Maintenance par du personnel qualifié.....	69
	10.3. Pièces détachées.....	69
	<b>11. Dysfonctionnements et dépannage .....</b>	<b>70</b>
	<b>12. Caractéristiques techniques .....</b>	<b>72</b>
	12.1. Caractéristiques techniques .....	72
	12.2. Dimensions.....	73
	<b>13. Annexe .....</b>	<b>74</b>
	13.1. Installation électrique .....	74
	13.2. Manipulation des fluides réfrigérants.....	75

# 1. À propos de ces instructions

Ces instructions décrivent le montage et la mise en service conformes et en sécurité de la pompe à chaleur pour eau potable x-change aqua eco - CH.

Ces instructions font partie de l'installation; elles doivent être conservées à proximité directe de celle-ci pendant toute la durée de vie de l'appareil et doivent être accessibles à tout moment au personnel opérateur, de maintenance et de service. Avant l'utilisation et le début de tous les travaux, les instructions doivent être lues attentivement et comprises. La condition de base pour un travail sûr est le respect de toutes les consignes de sécurité et de manipulation indiquées. Les directives locales de prévention des accidents sont également applicables. Sous réserve de modifications de détails et de spécifications techniques.



La pompe à chaleur est remplie de réfrigérant R290 inodore et inflammable.

## 1.1. Symboles utilisés

### Mots-clés et symboles dans les consignes de sécurité

Les risques possibles sont indiqués dans le texte des présentes instructions par les mots-clés et symboles suivants:



### DANGER

#### Danger de mort!

- Indique un danger imminent entraînant des blessures graves, voire la mort.



### AVERTISSEMENT

#### Situation dangereuse!

- Indique une situation potentiellement dangereuse pouvant provoquer des blessures graves, voire la mort.



### AVIS

#### Dégâts matériels!

- Indique une situation potentiellement dangereuse pouvant provoquer des dégâts matériels.



### INFORMATION

Remarque supplémentaire pour la compréhension.

### Symboles dans l'index

Dans l'index de cette notice, les symboles suivants sont utilisés:



Informations pour les utilisateurs/-trices.



Informations ou consignes destinées au personnel qualifié et formé.

## 1.2. Utilisation autorisée

La pompe à chaleur pour eau potable aqua eco sert exclusivement de source de chaleur pour chauffer l'eau potable. L'appareil est conçu pour une utilisation domestique, par exemple dans des maisons individuelles ou jumelées neuves, rénovées ou réhabilitées, et permet de chauffer l'eau chaude à des températures comprises entre 38 °C et 70 °C.

Le produit doit être monté, installé et utilisé uniquement de la manière décrite dans les présentes instructions. Toutes les consignes figurant dans ces instructions, ainsi que les limites maximales d'utilisation conformes aux indications techniques, doivent être respectées.

Toute autre utilisation n'est pas conforme à l'usage prévu et est donc interdite. L'exploitant est seul responsable des dégâts qui en résulteraient; ils peuvent annuler la garantie du fabricant. Si un dommage survient, il est interdit de continuer à utiliser l'appareil.

Toute modification ou transformation non autorisée est interdite. La sécurité de l'installation n'est garantie qu'à l'état d'origine et avec les accessoires d'origine. Utiliser exclusivement des pièces de rechange d'origine.

## 1.3. Documents également applicables

Outre les présentes instructions, il convient également de respecter les instructions correspondantes des composants et parties d'installation prévus/fournis ou existants sur le site.

## 1.4. Prescriptions et réglementations

- Respect des normes, directives et réglementations locales applicables.
- Respect des dispositions légales, notamment celles en matière d'hygiène de l'eau potable.
- Protection de l'eau potable des impuretés dans les installations d'eau potable et exigences générales relatives aux dispositifs de protection contre les impuretés de l'eau potable par reflux.

## 2. Consignes de sécurité

### 2.1. Consignes de sécurité générales

- Le respect total des présentes instructions est indispensable pour garantir un montage et une manipulation sûrs.
- L'appareil peut être utilisé par des enfants à partir de 8 ans ainsi que par des personnes ayant des capacités physiques, sensorielles ou mentales réduites ou un manque d'expérience et de connaissances s'ils sont sous surveillance ou ont été instruits sur l'utilisation sécurisée de l'appareil et s'ils comprennent les dangers encourus. Les enfants ne doivent pas jouer avec l'appareil. Le nettoyage et la maintenance à effectuer par l'utilisateur ne doivent pas être réalisés par des enfants sans surveillance.
- Les équipements techniques de sécurité doivent être conçus et montés conformément aux directives, spécifiquement pour chaque installation.
- L'appareil doit être installé et mis en service correctement par des techniciens qualifiés, dans le respect de l'état actuel de la technique, des décrets, des normes et des directives.
- Le raccordement électrique doit être exécuté correctement par des techniciens qualifiés (électricien).
- Il est recommandé de monter un disjoncteur différentiel tout courant.
- Pour les travaux de nettoyage et de maintenance sur l'installation, l'alimentation électrique doit être coupée sur tous les pôles.
- Les appareils sont homologués pour une utilisation jusqu'à une altitude de 2000 m au-dessus du niveau de la mer.

### 2.2. Consignes de sécurité relatives à la manipulation du réfrigérant

- Les travaux sur le circuit frigorifique contenant des réfrigérants inflammables doivent exclusivement être réalisés par des techniciens qualifiés habilités à cet effet.
- Avant de commencer les travaux sur le circuit frigorifique, assurez-vous qu'il n'y a pas de sources d'inflammation potentielles dans la zone de travail.
- Tout contact cutané avec le réfrigérant peut provoquer des gelures. Portez l'équipement de protection prescrit.
- Lors de travaux sur le circuit frigorifique, un extincteur à poudre doit être disponible et à portée de main.

#### Comportement en cas de fuite

La pompe à chaleur est remplie de réfrigérant non toxique, inodore et incolore, mais inflammable R290 (propane). En cas de fuite, respecter les consignes suivantes:

- Éloigner les personnes de la zone dangereuse.
- Mettre l'appareil hors tension.
- Maintenir à distance les sources d'inflammation.
- Ne pas fumer! Éviter les flammes nues et la formation d'étincelles.
- Contacter le service clientèle.



#### AVERTISSEMENT

##### Risque de blessures!

Le réfrigérant qui s'échappe peut provoquer des brûlures ou des gelures en cas de contact avec la peau.

- Éviter tout contact avec les réfrigérants liquides et gazeux.
- Porter un équipement de protection approprié (gants, lunettes de protection).

## 3. Transport, emballage et stockage

### 3.1. Transport

Vérifiez que la livraison est complète et en bon état. En cas de dégâts dus au transport ou si la livraison est incomplète, informez immédiatement votre revendeur.



#### AVIS

##### Dommages matériels entraînés par le basculement de la pompe à chaleur!

Un basculement excessif de la pompe à chaleur lors du transport et de l'installation peut endommager le circuit réfrigérant.

- N'inclinez pas la pompe à chaleur de plus de 45° dans toutes les directions.

### 3.2. Contenu de la livraison

La livraison comprend:

- Pompe à chaleur pour eau potable
- Flexible d'évacuation des condensats avec raccord L / XL
- 2 adaptateurs en plastique pour sorties d'air, avec filtre à air (1 pièce)
- Notice de montage et de service

### 3.3. Emballage

L'emballage est constitué exclusivement de matériaux écologiques. Les matériaux d'emballage sont des matières premières précieuses et peuvent être recyclés. Les matériaux d'emballage doivent donc être intégrés au circuit de recyclage. Si cela s'avère impossible, les matériaux d'emballage doivent être éliminés conformément aux réglementations locales.

### 3.4. Stockage

Les composants doivent être stockés dans l'emballage d'origine dans les conditions suivantes:

- Pas à l'extérieur
- Dans un endroit sec, à l'abri du gel et de la poussière
- Pas d'exposition à des substances agressives
- Protection contre les rayons du soleil
- Humidité relative de l'air ne dépassant pas 60 %.

## 4. Construction et fonction

### 4.1. Construction

Fig. 1: Composants

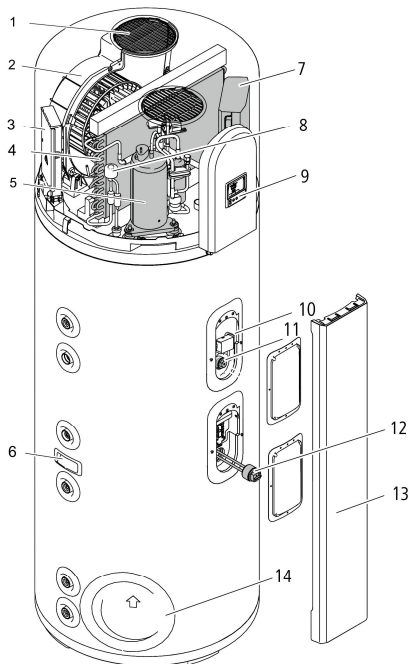

- |                           |                         |
|---------------------------|-------------------------|
| 1 Filtre à air            | 8 Détendeur             |
| 2 Ventilateur             | 9 Touches de commande   |
| 3 Raccordement électrique | 10 Sonde de température |
| 4 Évaporateur             | 11 Anode électronique   |
| 5 Compresseur             | 12 Kit électrique       |
| 6 Poignées de transport   | 13 Recouvrement         |
| 7 Boîtier électrique      | 14 Orifice de nettoyage |

### 4.2. Fonction

La pompe à chaleur pour eau potable utilise l'air ambiant pour chauffer l'eau potable de manière économe en énergie. Un ventilateur aspire l'air et en extrait la chaleur, qui est ensuite transférée à l'eau du ballon de stockage via un système de réfrigérant. Le compresseur intégré comprime le réfrigérant, ce qui augmente la température. La chaleur récupérée est transmise à l'eau potable via un échangeur de chaleur.

## 5. Montage

### 5.1. Exigences sur le lieu de montage

- La pompe à chaleur doit être accessible de tous les côtés.
- Le local d'installation doit présenter la hauteur minimale requise.
- Le local d'installation doit présenter le volume minimal requis.
- Le local d'installation doit être sec et à l'abri du gel.
- La capacité de charge du sol doit être assurée.
- Une surface plane, avec une inclinaison maximale de 2° doit être garantie.
- L'arrivée et la sortie d'air ne doivent pas être bloquées ni exposées à des vents violents.
- Le flux d'air ne doit pas être dirigé vers les murs, les trottoirs ou autres éléments similaires.
- Aucune source d'inflammation (par ex. flammes nues, appareils à gaz dépendants de l'air ambiant, appareils de chauffage électriques) fonctionnant en permanence ne doit se trouver dans la pièce où est installé l'appareil.
- Aucune installation au-dessus de la pompe à chaleur, par ex. des lampes ou des conduites.
- Les câbles doivent être posés de façon à être protégés du gel et isolés.
- Les traversées de bâtiments doivent être obturées de façon hermétique.
- Une évacuation des condensats correcte doit être assurée.

### 5.2. Exigences relatives à l'installation

#### Installation dans une pièce close



#### AVIS

#### Respecter les distances minimales!

Respecter impérativement les distances minimales par rapport aux objets présents sur site.

Fig. 2: Distances minimales (L et XL)

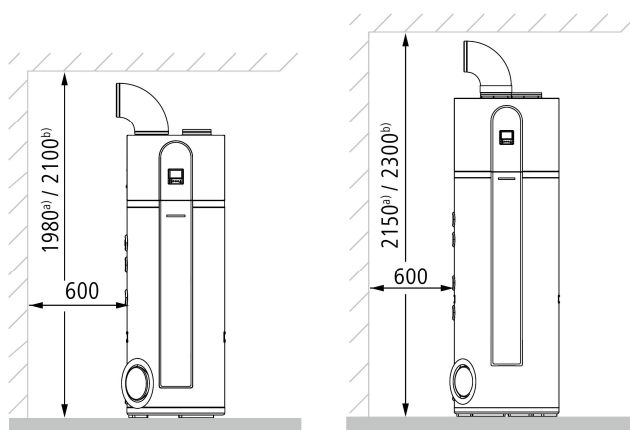

- a) sans conduit d'air
- b) avec conduit d'air raccordé

#### Installation à l'extérieur d'une pièce close



#### DANGER

#### Protection contre l'humidité!

- Aucune eau ne doit pénétrer dans l'appareil.
- Si le conduit mène vers l'extérieur, il doit être étanche à l'eau.

Si l'appareil est installé dans un endroit non climatisé (garage, cave, etc.), les conduites d'eau, les tuyaux d'évacuation de la condensation et les tuyaux d'écoulement doivent être isolés thermiquement afin d'éviter tout risque de gel. L'appareil doit être protégé contre les rayons directs du soleil.

Fig. 3: Protection contre la pluie

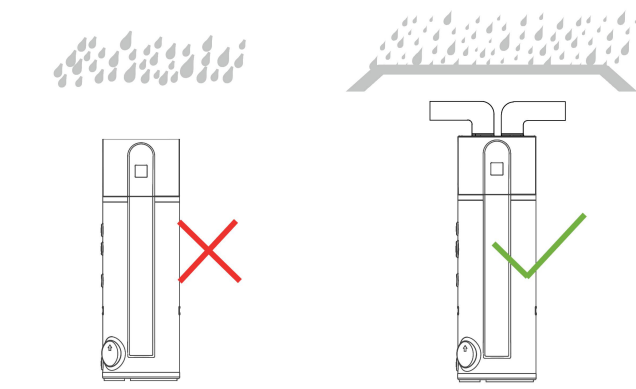

## 6. Installation

### 6.1. Installation de la pompe à chaleur



#### AVERTISSEMENT

##### Blessures corporelles et dégâts matériels

Transportez et montez toujours le produit avec plusieurs personnes et avec des moyens adaptés, puis adaptez éventuellement la méthode choisie aux conditions locales.

- Lors du transport, tenez compte du poids élevé de la pompe à chaleur.
- Veillez à disposer des équipements de protection individuelle adaptés et prescrits.



#### AVERTISSEMENT

##### Dommages causés à l'appareil par un renversement

- Ne pas incliner l'appareil de plus de 45° pendant le transport.
- Ne pas tenir le circuit frigorifique par le haut pendant le transport.

La pompe à chaleur peut être transportée à l'aide des poignées latérales. Veillez à ce que la pompe à chaleur soit alignée horizontalement.

Fig. 4: Possibilités de transport

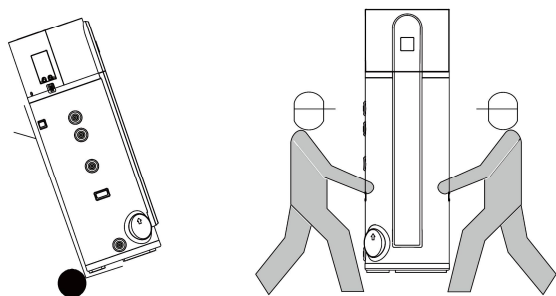

#### AVERTISSEMENT

Si l'appareil a été renversé pendant le transport, il doit être remis à la verticale pendant au moins 2 heures avant la mise en service.

### 6.2. Raccordement hydraulique



#### INFORMATION

##### Exigences

Le raccordement à l'eau doit être réalisé conformément aux lois, normes et prescriptions locales en vigueur pour l'eau potable et les installations domestiques.



#### AVERTISSEMENT

##### Risque de brûlure par l'eau chaude

- Prendre les mesures de protection appropriées, en respectant les exigences en matière d'hygiène de l'eau potable.

Fig. 5: Schéma de raccordement

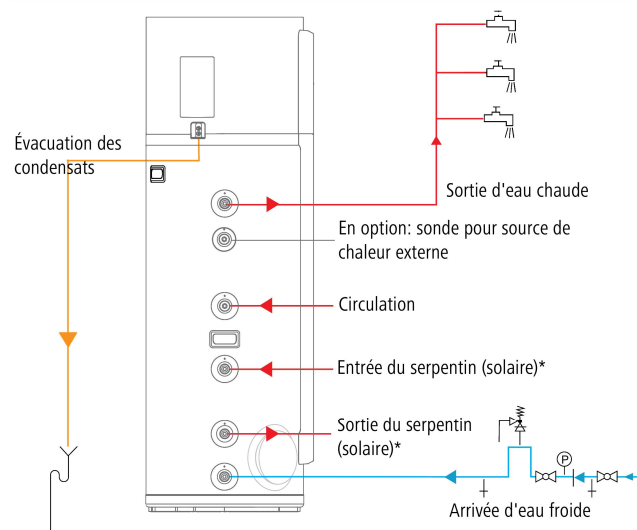

\* disponible uniquement sur le modèle XL

##### Isolation des raccordements

L'ensemble de la tuyauterie doit être isolé pour éviter la déperdition de chaleur. Les raccords de circulation et de l'échangeur de chaleur doivent également être isolés. Les raccords non utilisés doivent être obturés et isolés.

##### Raccordement à l'eau chaude

Raccordez les conduites d'eau potable conformément aux prescriptions locales.

Il est recommandé d'installer un mitigeur qui limite la température de l'eau chaude de manière centralisée et empêche les risques de brûlures dues à une eau trop chaude.

Fig. 6: Mitigeur

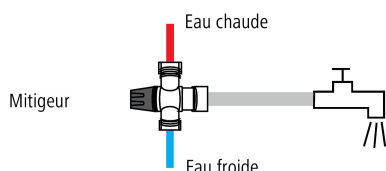

### Raccordement à l'eau froide

Conformément aux règles en vigueur, le raccordement à l'eau froide doit être équipé d'un robinet de vidange, d'une soupape de sécurité et d'un clapet anti-retour (non fournis). Pour le raccordement, l'utilisation de raccords conformes aux normes relatives à l'eau potable est nécessaire.

### Montage de la soupape de sécurité

Nous recommandons d'installer la soupape de sécurité au-dessus de la pompe à chaleur. La pression de service maximale autorisée (6 bars) ne doit pas être dépassée. La soupape de sécurité doit être installée avec un tuyau d'évacuation, raccordé de manière sûre et bien fixé. Ce dernier peut déboucher directement dans l'évacuation au sol.

Fig. 7: Raccordement à l'eau froide

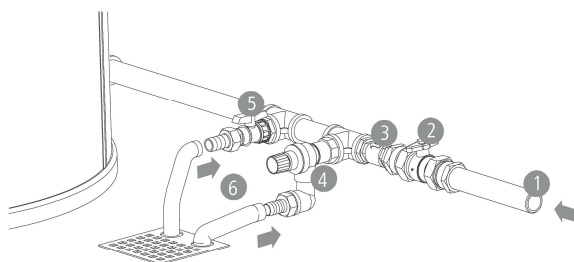

- |                               |                       |
|-------------------------------|-----------------------|
| 1 Raccordement à l'eau froide | 4 Soupape de sécurité |
| 2 Vanne à bille               | 5 Vanne de vidange    |
| 3 Clapet antiretour           | 6 Tuyau d'évacuation  |

### Raccordement du condensat

Enfoncez fermement l'adaptateur de raccordement fourni sur les deux raccords d'évacuation des condensats. Raccordez le tuyau d'évacuation des condensats (Ø 25 mm, longueur 2 m) à l'adaptateur de raccordement à l'aide du collier de serrage. Assurez-vous que tous les raccords sont bien serrés afin d'éviter toute fuite de condensat. Le tuyau d'évacuation doit être raccordé soit à un écoulement, soit à un siphon existant. Veillez à ce que le condensat puisse s'écouler correctement.

Fig. 8: Évacuation des condensats

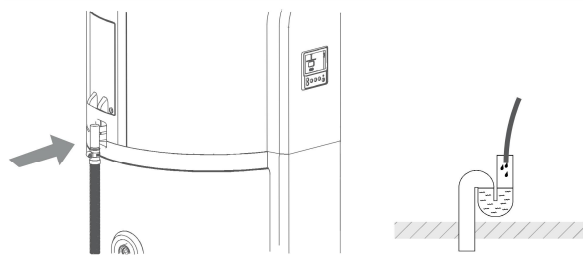

### 6.3. Raccordement électrique



#### DANGER

#### Risque d'électrocution!

Ne pas utiliser l'appareil si le câble de raccordement est endommagé.



#### DANGER

#### Risque d'électrocution!

Les opérations sur des composants conducteurs de tension peuvent provoquer des blessures graves voire la mort.

- Avant tous les travaux, mettez l'appareil hors tension et protégez-le contre une remise en marche intempestive.

La pompe à chaleur pour eau potable est équipée en usine d'un câble de raccordement qui est situé à l'arrière et qui part vers l'extérieur via une décharge de traction. Un contact de protection avec mise à la terre est nécessaire pour le raccordement au réseau. Un fusible séparé est recommandé.



#### INFORMATION

#### Refroidissement des composants électroniques

Le ventilateur intégré sert à réguler la température des composants électroniques. Lorsque la température des composants électroniques dépasse 40 °C, le ventilateur s'active automatiquement et abaisse la température à environ 36 °C.

#### Raccordement SG-Ready 3.0

Retirez les deux vis et retirez le couvercle du connecteur. Serrez les contacts correspondants conformément à l'illustration.

Vous trouverez les états de fonctionnement détaillés au chapitre Fonctionnement.

Fig. 9: Raccordement SG1/SG2

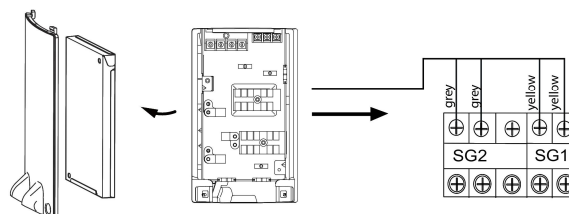

## 6.4. Raccordement du conduit d'air

### Remarques

- Recommandation: éviter les courts-circuits en utilisant au moins un coude à 90°.
- Évitez les conduits longs ou étroits.
- Longueur totale des conduits d'air (air entrant et air évacué): 7 mètres maximum
- Nombre de tubes cintrés: 2 au maximum
- Volume minimal de la pièce en mode recyclage: 20 m<sup>3</sup>



### INFORMATION

Calculez la perte de charge statique en fonction des longueurs réelles des tubes, du nombre de raccords et des éléments intégrés. La perte de charge totale ne doit pas dépasser 55 Pa. Une perte de charge trop importante peut entraîner une réduction de la capacité et un bruit excessif.

### Sélection de la variante avec air évacué ou apport d'air

- Aspiration d'air dans la pièce
  - Utiliser l'air directement provenant de la pièce d'installation (uniquement possible si le volume de la pièce est suffisant).
  - Si la pièce où est installé l'appareil est trop petite, un conduit d'air doit être raccordé à l'extérieur.
  - Ne pas aspirer l'air des pièces d'habitation.
  - Il est également possible d'aspirer l'air d'une cave ou d'un débarras afin de le déshumidifier.
- Aspiration d'air depuis l'extérieur
  - Faire déboucher le conduit d'air à l'extérieur (par ex. à travers un mur).
  - Installer une grille d'aération extérieure avec filtre.
- Évacuation de l'air vers l'extérieur ou dans une pièce adjacente
  - Évacuer l'air évacué vers l'extérieur afin d'éviter le refroidissement de la pièce où est installé l'appareil.

### Raccordement

- Raccordez le conduit d'air à l'ouverture de raccordement de la pompe à chaleur.
- Air évacué vers l'extérieur: utilisez des conduits isolés (EPS) et veillez à ce qu'ils présentent une légère pente vers l'extérieur.
- Installez une grille de protection adaptée contre les intempéries.



### INFORMATION

- Les conduits d'air ne doivent pas présenter de pente vers l'appareil afin d'éviter tout reflux d'eau de condensation.

Fig. 10: Conduits d'air

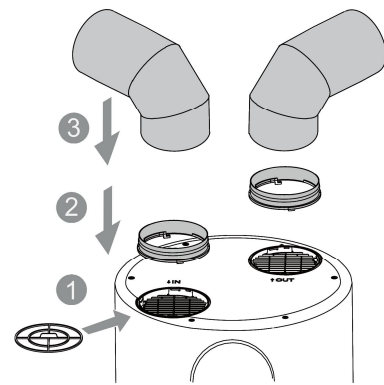
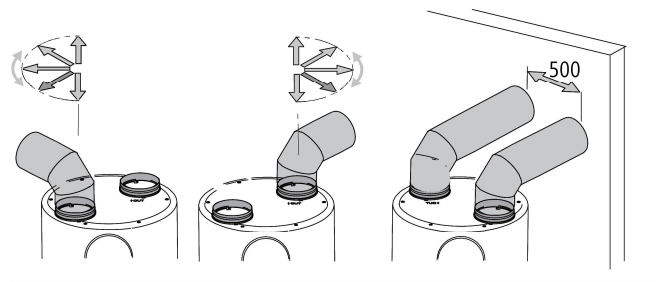

Fig. 11: Modes d'installation typiques



### Accessoires

Les accessoires suivants sont recommandés:

#### aqua eco - CH

Coude avec manchon 90° DN160

Coude avec manchon 45° DN160

Tuyau avec manchon DN160

Grille de protection contre les intempéries DN160

#### En supplément pour aqua eco - CH XL

Réduction DN180-160 (nipple-nipple)

## 7. Mise en service



### AVERTISSEMENT

#### Dommmages matériels dus à une manipulation erronée

La mise en service doit être réalisée uniquement par du personnel qualifié.



### INFORMATION

La pompe à chaleur doit être mise en service uniquement lorsqu'il est garanti que le ballon est intégralement rempli.

- Avant la mise en service, assurez-vous que tous les travaux de montage et d'installation ont été effectués correctement.
- La pièce est suffisamment ventilée (en cas de fonctionnement dépendant de l'air ambiant).
- À une température d'air entrant de 15 °C, le temps de chauffe de la pompe à chaleur pour eau potable pour le contenu complet du ballon est d'environ 5 heures (température souhaitée: 45 °C–55 °C).

#### Remplissage de la pompe à chaleur pour eau potable

- Avant la première mise en service ou après une vidange du ballon de stockage d'eau chaude, celui-ci et l'ensemble de l'installation doivent être remplis d'eau.
- Ouvrez pendant le remplissage le point de tirage d'eau chaude le plus haut jusqu'à ce que de l'eau en sorte. Le ballon de stockage est ainsi complètement rempli.
- Effectuez le contrôle d'étanchéité pour tous les raccordements et conduits d'air.

#### Mise en service

Pour la mise en service, activez l'alimentation électrique et allumez l'appareil. La pompe à chaleur se met ensuite en marche.

## 8. Commande

### 8.1. Élément de commande

Fig. 12: Touches et fonctions d'affichage

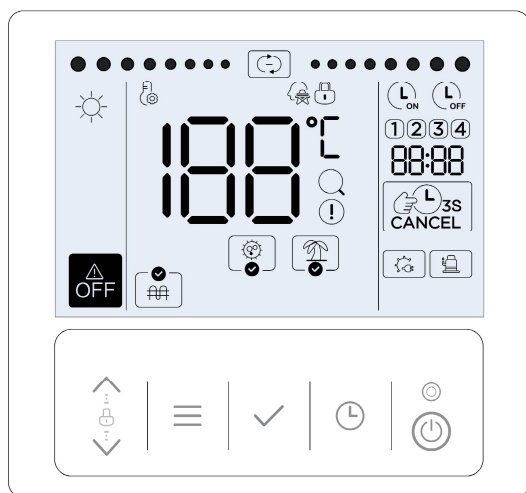

Tabl. 1: Symboles à l'écran

	Fonctionnement avec eau sanitaire	S'allume lorsque le mode de fonctionnement réglé est activé.
	Fonction anti-légionelles	Allumé: la fonction anti-légionelles est activée. Clignote lentement: les réglages sont en cours.
	Mode Vacances	Allumé: le mode vacances est activé. Clignote lentement: les réglages sont en cours.
	Fonction Boost	Allumé: la fonction Boost est activée. Clignote lentement: les réglages sont en cours. Symboles alternés: les fonctions anti-légionelles et Boost sont activées simultanément.
	Réglage Fonction de chauffage électrique	S'allume et clignote rapidement: la fonction de chauffage manuelle du kit électrique intégré est activée.
	Symbole OFF	Allumé: l'appareil est éteint.
	Symbole de fonctionnement	Allumé: l'appareil est en service.
	Réglages	Allumé: les réglages sont en cours.
	Smart-Grid	Allumé: la fonction Smart Grid est autorisée. Clignote: la fonction Smart Grid est activée.

	Verrouillage des touches	Allumé: le verrouillage des touches est activé.
	Affichage de température	Température actuelle du ballon ou température souhaitée.
	Interrogation	Allumé: le mode interrogation est activé.
	Alarmes	Clignote rapidement: panne.
	Chauffage électrique	Allumé: le kit électrique est activé.
	Compresseur	Allumé: le compresseur est en marche.
	Interrompre	Apparaît uniquement dans la fonction minuterie.
	Minuterie On	Allumé: la minuterie est activée.
	Minuterie Off	Allumé: la minuterie est désactivée.
	Horloge	Affiche l'heure actuelle ou le code d'erreur en cas de dysfonctionnement.
	Minuteur	Indique quelle minuterie est activée.

Tabl. 2: Symboles de touches

	Réglage	Réglage des paramètres, déplacement du curseur.
	Touche menu	Accéder aux menus ou les quitter.
	Touche de confirmation	Confirmation des réglages, saisie des fonctions manuelles.
	Touche horloge	Réglage de l'horloge et de la minuterie.
	Touche On/Off	Mise en marche et arrêt de l'appareil.

## 8.2. Paramètres généraux

### Mettre en marche/Arrêter l'appareil

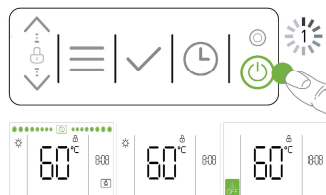

On distingue entre  
Fonctionnement: le symbole cli-  
gnote en haut.

Veille: écran principal  
Mode Off: le symbole OFF s'af-  
fiche.

### Verrouillage des touches

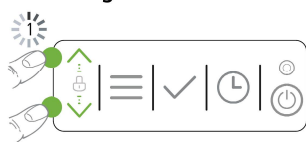

Déverrouillage: appuyez sur les  
*touches fléchées* pendant 1 se-  
conde.

Le verrouillage des touches s'ac-  
tive automatiquement lorsqu'au-  
cune touche n'est actionnée pen-  
dant 120 secondes.

### Paramètre Température souhaitée

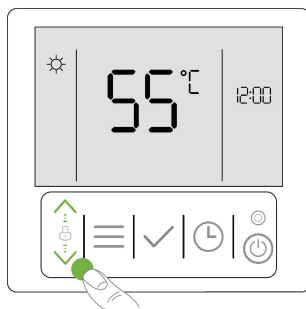

Appuyez sur les *touches fléchées*  
de l'écran principal pour régler la  
température souhaitée. Confir-  
mez à l'aide de ✓ ou ≡.

### Paramètre Date/Heure

Remarque: il n'y a pas de passage automatique à l'heure d'été/d'hiver,  
veuillez régler l'heure manuellement. Après une coupure de courant,  
l'heure doit être réglée à nouveau.

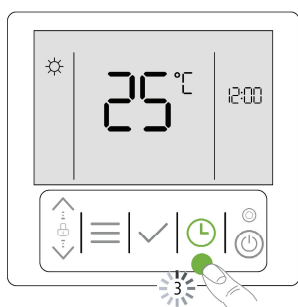

Ouverture du menu  
Appuyez sur la *touche Horloge*  
pendant 3 secondes.

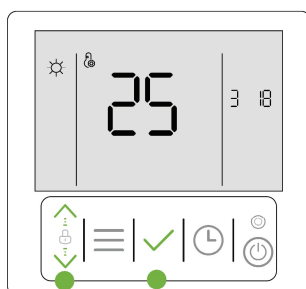

Méthode de réglage  
Année-mois-jour (par ex. 2025.3.18)  
Appuyez sur les *touches fléchées*  
pour régler correctement les valeurs  
correspondantes, celles-ci sont indi-  
quées par un clignotement.  
Confirmez à chaque fois à l'aide  
de ✓.

## 8.3. Menu fonctionnel



### Ouverture du menu

Appuyez sur la *touche Menu*  
pendant 3 secondes.

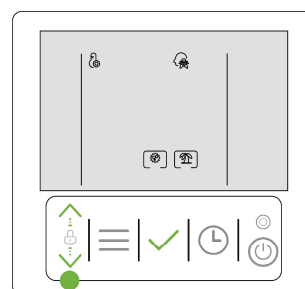

Appuyez sur les *touches fléchées*  
pour sélectionner les paramètres  
manuels.

Appuyez sur la *touche Coche*  
pour accéder au menu. Appuyez  
sur la *touche Menu* pour revenir  
à l'écran principal.

### 8.3.1. Mode Vacances

Le mode vacances désactive l'appareil pendant votre absence et règle  
automatiquement la température souhaitée sur 15 °C. Lorsque le mode  
vacances est activé, l'appareil s'éteint immédiatement. Le dernier jour  
des vacances, l'appareil exécute une seule fois la fonction anti-légio-  
nelles et rétablit les réglages d'avant le départ.



### Ouverture du menu

Appuyez sur la *touche Menu*  
pendant 3 secondes.

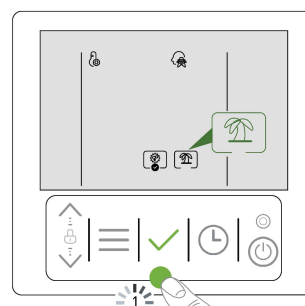

### Ouverture du mode Vacances

Sélectionnez l'icône Mode va-  
cances à l'aide des touches flé-  
chées et confirmez avec ✓.

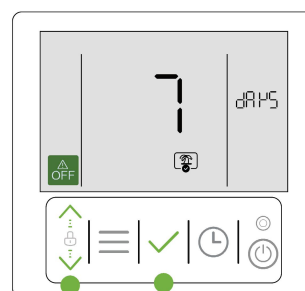

Appuyez sur les *touches fléchées*  
pour régler le nombre de jours de  
vacances (2 à 199).

Confirmez à l'aide de ✓.

L'absence est confirmée, le sym-  
bole OFF s'affiche.

### Désactivation du mode

Appuyez sur la *touche Marche/*  
*Arrêt* pour désactiver ou terminer  
prématurément le mode Va-  
cances.

### 8.3.2. Fonction anti-légionelles

Le réglage de la fonction anti-légionelles comprend l'heure de démarrage, la température et la durée du cycle. L'eau est chauffée à l'heure et selon le cycle réglés. (par ex. 60 °C, 12h00, 7 jours: l'eau est chauffée à 60 °C tous les 7 jours à 12h00)



#### Ouverture du menu

Appuyez sur la *touche Menu* pendant 3 secondes.

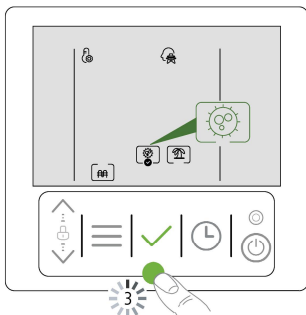

#### Ouverture de la fonction anti-légionelles

Sélectionnez le symbole Légionelles à l'aide des touches fléchées.

Appuyez sur la *touche Coche* pendant 3 secondes.

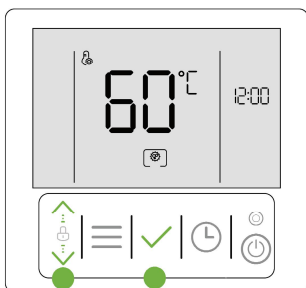

#### Réglage de l'heure et de la température

Appuyez sur les *touches fléchées* pour modifier les réglages, ceux-ci sont indiqués par un clignotement.

Confirmez à chaque fois à l'aide de ✓

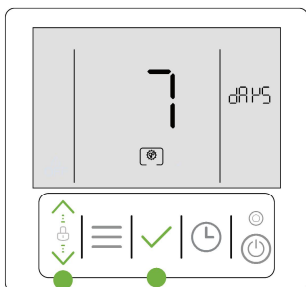

#### Définition des jours du cycle

Appuyez sur les *touches fléchées* pour régler les jours.

Confirmez à l'aide de ✓.

Le mode est activé.

### 8.3.3. Mode Boost



#### Ouverture du menu

Appuyez sur la *touche Menu* pendant 3 secondes.

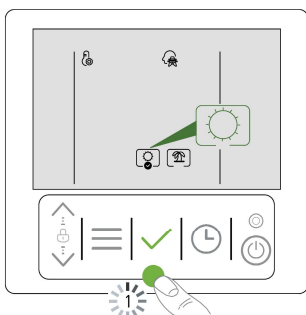

#### Ouvrir le mode Boost

Sélectionnez l'icône Boost à l'aide des touches fléchées.

Activez le mode à l'aide de la touche ✓. Appuyez une nouvelle fois sur cette touche pour désactiver le mode.

### 8.3.4. Smart-Grid

La fonction Smart Grid est activée par défaut.



#### Ouverture du menu

Appuyez sur la *touche Menu* pendant 3 secondes.

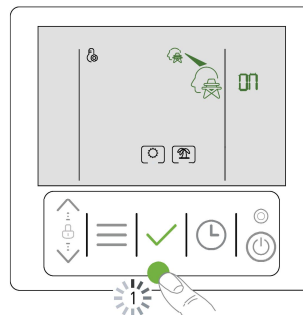

Sélectionnez l'icône Smart Grid à l'aide des touches fléchées et confirmez à l'aide de ✓.

Appuyez sur les *touches fléchées* jusqu'à ce que le symbole et ON/OFF clignotent.

Activez le mode à l'aide de la touche ✓. Appuyez une nouvelle fois sur cette touche pour désactiver le mode.

Lorsque la fonction Smart Grid est activée, l'appareil exécute la logique suivante.

- Lorsque le circuit de commande SG2 est fermé, la pompe à chaleur passe en mode Boost. La température du ballon (T5) est réglée sur la valeur maximale de 70 °C, l'hystérésis (Trdh) est réduite à la valeur minimale et la température de consigne (Td) est augmentée à la valeur maximale. La pompe à chaleur et la résistance électrique collaborent jusqu'à 65 °C, puis seule la résistance électrique fonctionne jusqu'à 70 °C.
- Si les deux circuits de commande sont ouverts, la pompe à chaleur fonctionne en mode normal.
- Le circuit de commande SG1 n'a aucune fonction, car la puissance absorbée maximale est inférieure à 4,2 kW (§14a EnWG).

### 8.3.5. Fonction Minuterie

Il est possible de régler jusqu'à quatre fonctions de minuterie. Chaque minuterie comprend une minuterie de mise en marche, une minuterie d'arrêt, un mode de fonctionnement et une température de consigne.

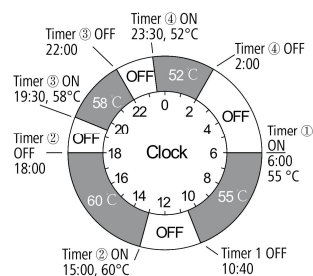

Exemple de 4 minuteries. Si plusieurs minuteries se chevauchent, seule la dernière minuterie réglée est valable, la précédente est supprimée.

#### Réglage de la minuterie

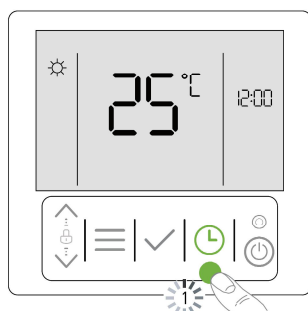

#### Ouverture du menu

Appuyez sur la *touche Horloge* pendant 1 seconde. La minuterie 1 clignote.

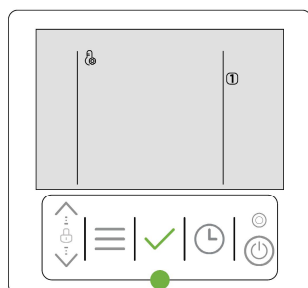

#### Réglage de la minuterie

Appuyez sur la *touche Coche* pour sélectionner la minuterie 1. Les *touches fléchées* vous permettent de sélectionner d'autres minuteries, le cas échéant.

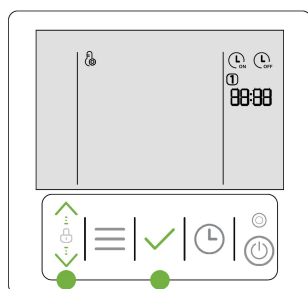

#### Point de démarrage (ON),

#### Point final (OFF),

#### Réglage de la température souhaitée

Appuyez sur les *touches fléchées* pour modifier les réglages, ceux-ci sont indiqués par un clignotement. Confirmez à chaque fois à l'aide de ✓

Une fois le temps réglé écoulé, le mode OFF est activé.

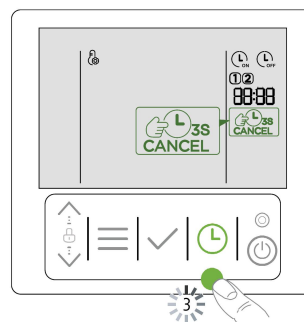

#### Suppression de la minuterie

Appuyez sur la *touche Horloge*. Sélectionnez la minuterie souhaitée.

Appuyez sur la *touche Horloge* pendant 3 secondes et confirmez ✓.

### 8.4. Menu Fonctions manuelles



#### Ouverture du menu

Appuyez sur la *touche Coche* pendant 3 secondes.

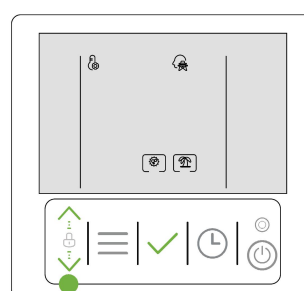

Appuyez sur les *touches fléchées* pour sélectionner les fonctions manuelles (chauffage électrique, anti-légionelles, Boost). Appuyez sur les *touches Coche* pour activer ou désactiver la fonction sélectionnée. Appuyez sur la *touche Menu* pour revenir à l'écran principal.

- Une fois la fonction de chauffage électrique manuel activée, celle-ci est automatiquement désactivée dès que la température du système est atteinte.
- Une fois la fonction anti-légionelles manuelle activée, celle-ci est automatiquement désactivée dès que la température de consigne anti-légionelles est atteinte.
- Une fois la fonction Boost manuelle activée, celle-ci est automatiquement désactivée lorsque le compresseur de l'unité s'arrête.

### 8.5. Hystérésis d'allumage

Hystérésis d'activation pour le mode eau sanitaire (Trdh). Lorsque la température du réservoir d'eau est inférieure par ex. de 5 °C (valeur Trdh) à la température de consigne, l'appareil commence à chauffer.

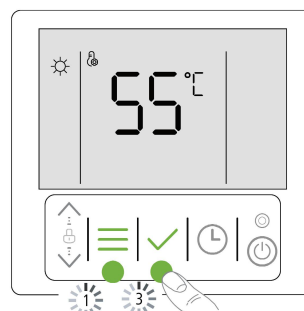

#### Ouverture du menu

Appuyez sur la *touche Menu* pendant 1 seconde.

Appuyez sur la *touche Coche* pendant 3 secondes.

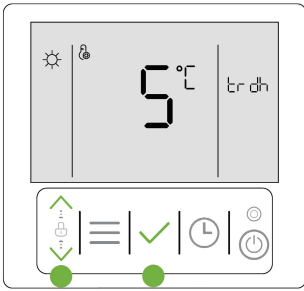

Appuyez sur les *touches fléchées* pour régler la température de ré-activation.  
Plage de réglage: 2 °C–30 °C  
Confirmez à l'aide de ✓.

## 8.6. Menu Paramètres

### Liste des paramètres prédéfinis

1	Unité de température	24	Adresse de l'appareil
5	Fonction anti-légionelles	26	Heure d'été - heure d'hiver
6	Mode Vacances	29	non affecté
20	Statistiques de la durée de fonctionnement		

### Description du menu



**Ouverture du menu**  
Appuyez sur la combinaison de touches pendant 3 secondes.

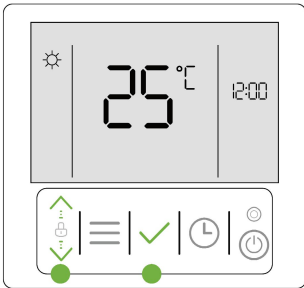

**Sélection du menu**  
Appuyez sur les *touches fléchées* pour sélectionner les paramètres, conformément au tableau.  
Appuyez sur la *touche Coche* pour accéder au menu.

**Fermeture du menu**  
✓ Enregistrer les modifications  
Remarque: vous accédez immédiatement à l'aperçu des paramètres.  
☰ Retour à l'aperçu sans enregistrer.

### 8.6.1. Unité de température



**Ouverture du menu**  
Appuyez sur la combinaison de touches pendant 3 secondes.

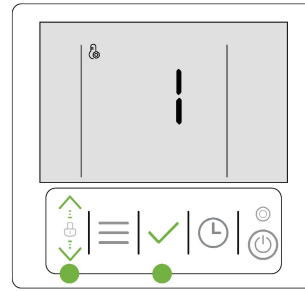

Sélectionnez *l'option de menu 1* à l'aide des touches fléchées et confirmez.

Appuyez sur les *touches fléchées* pour régler l'unité de température. (°C ou °F). Le code sélectionné clignote.  
Confirmez à l'aide de ✓



### 8.6.2. Fonction anti-légionelles



**Ouverture du menu**  
Appuyez sur la combinaison de touches pendant 3 secondes.

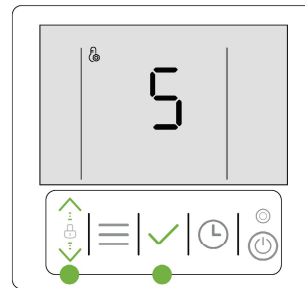

Sélectionnez *l'option de menu 5* à l'aide des touches fléchées et confirmez.

Appuyez sur les *touches fléchées* pour activer ou désactiver le mode (ON/OFF). Le code sélectionné clignote.  
Confirmez et enregistrez ✓



### 8.6.3. Mode Vacances



**Ouverture du menu**  
Appuyez sur la combinaison de touches pendant 3 secondes.

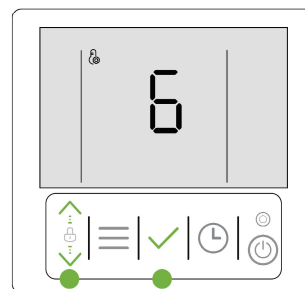

Sélectionnez *l'option de menu 6* à l'aide des touches fléchées et confirmez.

Appuyez sur les *touches fléchées* pour activer ou désactiver le mode (ON/OFF). Le code sélectionné clignote.  
Confirmez et enregistrez ✓



### 8.6.4. Statistiques de la durée de fonctionnement



#### Ouverture du menu

Appuyez sur la combinaison de touches pendant 3 secondes.

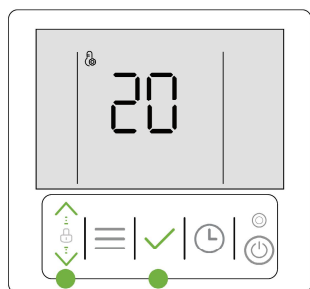

Sélectionnez l'option de menu 20 à l'aide des touches fléchées et confirmez.

Appuyez sur les touches fléchées pour régler le mode (ON/OFF). Confirmez et enregistrez ✓



### 8.6.5. Heure d'été - heure d'hiver



#### Ouverture du menu

Appuyez sur la combinaison de touches pendant 3 secondes.

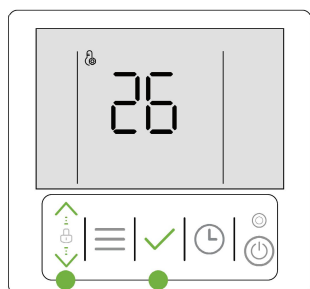

Sélectionnez l'option de menu 26 à l'aide des touches fléchées et confirmez.

Appuyez sur les touches fléchées pour corriger l'heure, par ex. pour passer à l'heure d'été ou d'hiver (plage de -5 à 5 heures). Confirmez et enregistrez ✓



### 8.6.6. Pression statique



#### Ouverture du menu

Appuyez sur la combinaison de touches pendant 3 secondes.

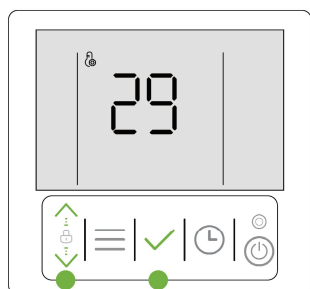

Sélectionnez l'option de menu 29 à l'aide des touches fléchées et confirmez.

Appuyez sur les touches fléchées pour régler la pression statique (0/15/30/55). Confirmez et enregistrez ✓



### 8.7. Interrogation



#### Ouverture d'une interrogation

Appuyez sur la combinaison de touches pendant 1 seconde.

Appuyez sur les touches fléchées pour parcourir la liste. Si un paramètre s'affiche sous la forme «--», cela signifie qu'il n'est pas valide pour l'appareil.

	Description
FA	Vitesse du ventilateur
E1	Valeur d'impulsion de EXV 1
Co	Courant de l'unité
PA	Puissances absorbées
Tp	Température de sortie du compresseur
Th	Température d'aspiration du compresseur
t3	Température de l'échangeur de chaleur (T3)
t4	Température ambiante de l'appareil extérieur (T4)
lt5	Température maximale du réservoir d'eau (T5U)
t5	Température minimale du réservoir d'eau (T5L)
td	Température ambiante du chauffage électrique
trdh	Hystérésis d'allumage
SP	Pression statique
SGSL	Classe Smart Grid (0 = aucun signal)
t1	Durée de fonctionnement cumulée de l'unité
t2	Durée de fonctionnement cumulée du compresseur
rh	RH (puissance calorifique en temps réel)
rp	RP (consommation électrique en temps réel)
Co	COP
Ch	CH (puissance calorifique cumulée)
Cp	CP (consommation électrique cumulée)
t3	Durée de fonctionnement cumulée du chauffage électrique (t3)
Ctrl	Ctrl (version logicielle)
OdU	ODU (version logicielle de l'appareil extérieur)
Ad	Adresse de l'appareil (1 à 63)

## 9. Mise hors service et élimination

### Mise hors service



- Débranchez l'installation du réseau électrique et protégez-la d'une remise en marche.
- Laissez l'installation refroidir et mettez-la hors pression.
- Le cas échéant, débranchez et vidangez l'installation.

### Élimination

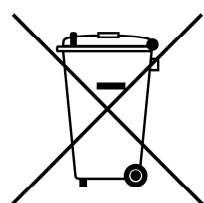

L'appareil doit être traité conformément à la directive DEEE (Déchets d'équipements électriques et électroniques) et à la loi allemande ElektroG.

- Amener les composants usés avec leurs accessoires et leur emballage pour le recyclage ou l'élimination conforme. Respecter pour cela les prescriptions locales.
- L'installation ne doit pas être jetée avec les déchets ménagers. Une élimination conforme permet d'éviter des dommages causés à l'environnement et la mise en danger de la santé.

#### 9.1. Récupération du réfrigérant



### AVERTISSEMENT

#### Risque de blessure lors de travaux sur le circuit frigorifique!

Les travaux sur le circuit frigorifique doivent être effectués exclusivement par du personnel qualifié du fabricant disposant d'un certificat d'aptitude correspondant.



### AVERTISSEMENT

#### Danger dû aux surfaces chaudes ou froides!

Les surfaces chaudes et froides du circuit frigorifique peuvent provoquer des brûlures ou des gelures en cas de contact avec la peau.

- Éviter tout contact avec les réfrigérants liquides et gazeux.
- Porter un équipement de protection approprié (gants, lunettes de protection).



### DANGER

#### Danger dû à une fuite de réfrigérant!

Une fuite de réfrigérant peut provoquer un incendie ou une explosion.

- Éliminez les sources d'inflammation potentielles.

#### Conditions préalables

- Vérifiez l'environnement de travail (éloignez les matériaux inflammables).
- Assurez une ventilation suffisante.
- Éliminez les sources d'inflammation potentielles, par ex. ne fumez pas, n'utilisez pas de sprays, n'actionnez pas les interrupteurs, ne touchez pas les surfaces chaudes.
- Vérifiez la mise à la terre de l'installation.
- Utilisez uniquement des outils homologués.

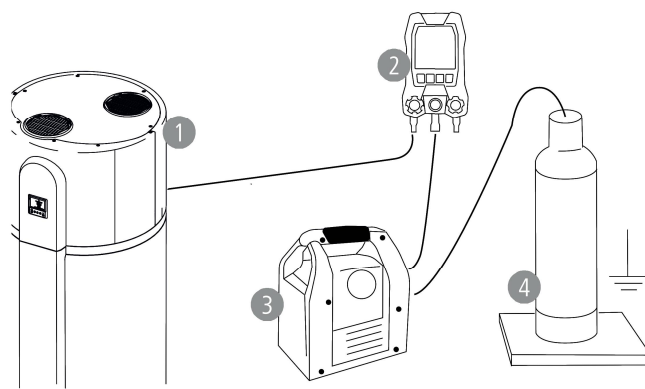

1. Raccordez l'aide au montage (2) au raccord de service de la pompe à chaleur (1) et à la station d'aspiration et de remplissage (3).
2. Pesez une bouteille de réfrigérant appropriée à l'aide d'une balance pour réfrigérant (4) et notez le poids.
3. Raccordez ensuite la bouteille de réfrigérant à la station d'aspiration et de remplissage (3).
4. Commencez le processus d'aspiration.  
Faites attention au poids de la bouteille de réfrigérant pendant le processus, car celle-ci ne doit pas être trop remplie!
5. Une fois le processus d'aspiration terminé, déconnectez la station d'aspiration et de remplissage avec la bouteille de réfrigérant de l'aide au montage. Pesez à nouveau la bouteille de réfrigérant pour vérifier que la différence correspond à la valeur indiquée sur la plaque signalétique de la pompe à chaleur.

# 10. Maintenance



## AVIS

La maintenance doit être effectuée exclusivement conformément aux recommandations et aux spécifications du fabricant.



## DANGER

### Risque d'électrocution!

Les opérations sur des composants conducteurs de tension peuvent provoquer des blessures graves voire la mort.

- Avant tous les travaux, mettez l'appareil hors tension et protégez-le contre une remise en marche intempestive.

### 10.1. Maintenance de l'utilisateur

La pompe à chaleur pour eau potable peut fonctionner pratiquement sans entretien. Seuls les points suivants doivent être respectés:

- Contrôlez la présence d'éventuels messages d'erreur sur l'écran.
- Effectuez régulièrement un contrôle visuel pour détecter d'éventuelles fuites.
- Nettoyez l'habillage uniquement avec un chiffon humide.
- Nettoyez le tuyau de condensat.
- Nettoyez le filtre à air.

#### Nettoyage du tuyau de condensat

- Retirez le tuyau d'évacuation de la pompe à chaleur pour eau potable.
- Rincez le tuyau à l'eau claire et vérifiez le débit.
- Remontez le tuyau d'évacuation sur le raccord.

#### Nettoyage du filtre à air

- Dévissez le raccordement du conduit d'air dans le sens inverse des aiguilles d'une montre.
- Retirez le filtre et nettoyez-le entièrement.
- Montez-le sur l'appareil.

Fig. 13: Nettoyage du filtre à air

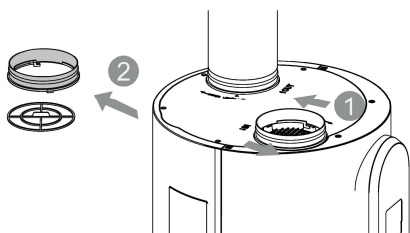

#### Actionnement de la soupape de sécurité

- Actionnez la soupape de sécurité au moins tous les 6 mois.

### 10.2. Maintenance par du personnel qualifié



## AVERTISSEMENT

### Risque de blessure!

Seul un personnel spécialisé est habilité à effectuer des travaux sur cet appareil!

#### Nettoyage du réservoir intérieur

- Retirez le recouvrement de la bride.
- Retirez les vis de fixation à l'aide d'une clé. Retirez le recouvrement de la bride et le joint pour nettoyer l'intérieur.
- Remontez les composants dans l'ordre inverse. Couple de serrage: 30 N à 40 N.

Fig. 14: Nettoyage du réservoir intérieur

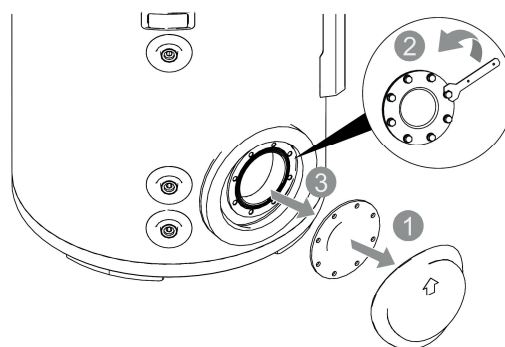

### 10.3. Pièces détachées

L'utilisation de pièces détachées non agréées par le fabricant entraîne l'annulation de la garantie.

- Utiliser uniquement des pièces détachées d'origine du fabricant.
- En cas de doute, contactez l'installateur / le revendeur.

# 11. Dysfonctionnements et dépannage

Lorsqu'une erreur survient dans l'appareil, le code d'erreur s'affiche à l'écran.

Code	Description	Cause possible	Dépannage
E0	Manque d'eau dans le ballon de stockage	Trop peu d'eau dans le ballon de stockage	Ouvrez la vanne d'admission pour remplir le ballon de stockage.
		Capteur T5U/T5L défectueux	Remplacez le capteur.
E2	Erreur de communication	Le câble de communication entre la carte-mère et le contrôleur est déconnecté/endommagé.	Vérifiez le câble
		Présence de sources de perturbations (lignes à haute tension, rayonnement électromagnétique)	Éliminez les sources de perturbation
E3	Erreur capteur de température du ballon de stockage (T5U)	Erreur de connexion à la carte-mère Capteurs de température défectueux	Vérifiez le câblage électrique ou la carte-mère. Remplacez les capteurs de température.
E4	Erreur capteur de température du ballon de stockage (T5L)		
E5	Erreur capteur de température (T3) de l'échangeur de chaleur ODU		
E6	Erreur dans le capteur de température ambiante (T4)		
E9	Erreur du capteur de température d'admission (Th)		
EA	Erreur du capteur de température de soufflage (Tp)		
ED	Défaut de l'anode électronique	Erreur de connexion à la carte-mère	Vérifiez le câblage électrique ou la carte-mère.
		L'anode n'est pas en contact avec l'eau contenue dans le ballon de stockage.	Vérifiez le niveau de remplissage du ballon de stockage.
		Court-circuit ou défaillance de l'anode	Remplacez l'anode
EE	Erreur EEPROM	Aucune connexion à l'EEPROM	Coupez l'alimentation électrique pendant au moins 3 minutes, remplacez la carte-mère si nécessaire.
EP	Erreur d'isolation électrique (chauffage électrique d'appoint)	Résistance trop faible ou trop élevée entre L/N et PE	Vérifiez le câble du chauffage électrique d'appoint, remplacez-le si nécessaire. Remplacer le chauffage électrique d'appoint
F2	Protection contre la surchauffe des gaz chauds à basse température	Capteur de température (T4) mal placé	Protéger le capteur de température contre les rayons du soleil
		La température ambiante dépasse la plage de température normale.	Lorsque la température ambiante atteint la plage normale, l'appareil reprend automatiquement son fonctionnement.
		Capteur de température (T4) défectueux	Remplacez le capteur.

Code	Description	Cause possible	Dépannage
		Erreur de connexion à la carte-mère	Vérifiez le câblage électrique ou la carte-mère.
		Ventilateur et sorties d'air encrassés	Nettoyez les sorties d'air, l'échangeur de chaleur
HC	Le chauffage électrique d'appoint n'est pas sous tension	Erreur de connexion	Vérifiez le câblage électrique
		Chauffage électrique d'appoint endommagé	Remplacer le chauffage électrique d'appoint
P1	Protection contre la pression élevée	Trop peu d'eau dans le ballon de stockage	Remplissez le ballon de stockage d'eau.
		Erreur de connexion à la carte-mère	Vérifiez le câblage électrique ou la carte-mère.
		Ventilateur et sorties d'air encrassés	Nettoyez les composants
		Les vannes haute et basse pression ne sont pas ouvertes.	Ouvrez les vannes jusqu'à leur position maximale.
		Capteur de température (T3) > Température ambiante (T4)	Vérifiez le capteur (T3)
P3	Protection contre les surintensités pour compresseurs	Erreur de connexion à la carte-mère	Vérifiez le câblage électrique ou la carte-mère. Contactez le service clientèle.
P4	Protection contre les températures élevées des gaz chauds	Capteur de gaz chaud (Tp) défectueux	Remplacez le capteur.
		Erreur de connexion à la carte-mère	Vérifiez le câblage électrique ou la carte-mère.
		Ventilateur et sorties d'air encrassés	Nettoyez les composants
		Fuite de réfrigérant	Contactez le service clientèle.
PA	Protection contre les basses températures de l'eau	Capteurs de température du ballon de stockage défectueux	Vérifiez le capteur, remplacez-le si nécessaire.
		Température de l'eau dans le ballon de stockage < 5 °C	Attendez que la température dans le réservoir augmente.
CH	Défaut de surintensité du chauffage électrique d'appoint	Erreur de connexion à la carte-mère	Vérifiez le câblage électrique ou la carte-mère.
H6/HH	Panne du ventilateur	Erreur de connexion à la carte-mère	Vérifiez le câblage électrique ou la carte-mère.
		Moteur de ventilateur défectueux	Vérifiez le moteur du ventilateur, remplacez-le si nécessaire.
bA	La température ambiante dépasse la plage de fonctionnement.	Capteur de température (T4) mal placé	Protéger le capteur des rayons du soleil
		La température ambiante dépasse la plage de température normale (-7 °C...+43 °C)	Lorsque la température ambiante atteint la plage normale, l'appareil reprend automatiquement son fonctionnement.
		Capteur de température (T4) défectueux	Remplacez le capteur.
bE	La température ambiante dépasse la plage de fonctionnement du kit électrique.	Capteur de température (T4) mal placé	Protéger le capteur des rayons du soleil
		La température ambiante dépasse la plage de température de fonctionnement normale (-40 °C...+55 °C)	Lorsque la température ambiante atteint la plage normale, le chauffage électrique d'appoint s'active automatiquement.
		Capteur de température (T4) défectueux	Remplacez le capteur.

Code	Description	Cause possible	Dépannage
<b>Messages d'état</b>			
d0/A4	Retour d'huile actif		
d8/AC	Commande à distance		
dF/AU	Dégivrage activé		
db/AF	Mode Protection contre le gel		

## 12. Caractéristiques techniques

### 12.1. Caractéristiques techniques

		L - CH W20539	XL - CH W20540
<b>dynamic aqua eco</b>			
Puissance calorifique nominale	kW	1,2	1,5
Puissance électrique absorbée	kW	0,60	0,71
<b>Caractéristiques de puissance selon EN 16147</b>			
Profil de charge		L	XL
Classe d'efficacité énergétique		A+	A+
Coefficient de performance - COP (A20/W10-53)		3,91	3,47
Coefficient de performance - COP (A15/W10-53)		3,56	3,21
Coefficient de performance - COP (A7/W10-53)		2,82	2,82
Efficacité énergétique dans la préparation de l'eau chaude	%	118	124
<b>Caractéristiques techniques du ballon de stockage</b>			
Volume du ballon	l	185	270
Surface de transfert calorifique	m <sup>2</sup>	-	0,84
Pression de service max.	bar	6	6
Température max. du ballon	°C	70	70
<b>Caractéristiques techniques de la pompe à chaleur</b>			
Raccordement du conduit d'air	mm	160	190
Débit volumique d'air	m <sup>3</sup> /h	350	350
Volume minimal de la pièce en mode recyclage	m <sup>3</sup>	20	20
Type de ventilateur		centrifuge	
Courant de démarrage	A	12,2	12,7
Puissance des résistances de chauffe à visser	kW	2,2	2,2

		L - CH W20539	XL - CH W20540
<b>dynamic aqua eco</b>			
Valeur de raccordement	kW	2,8	2,9
Raccordement réseau		220–240 V / 50 Hz	
Indice de protection		IP21	
Température d'eau chaude max. avec PAC	°C	65	65
Température d'eau chaude max., circuit de chauffage électrique inclus	°C	70	70
Température de l'air entrant en mode pompe à chaleur	°C	-7 à +43	
Température de l'air entrant en mode circuit de chauffage électrique	°C	-20 à +46	
Réfrigérant / quantité	- / kg	R 290 / 0,15	
Niveau de puissance acoustique EN ISO 9614-2	dB	56	56
Hauteur / Diamètre	mm	1730/595	1895/695
Dimension d'inclinaison	mm	1800	2000
Hauteur minimale de la pièce sans conduit d'air	mm	1980	2150
Hauteur minimale de la pièce avec conduit d'air	mm	2100	2300
Poids	kg	90	137

## 12.2. Dimensions

Fig. 15: Pompe à chaleur pour eau potable modèle L

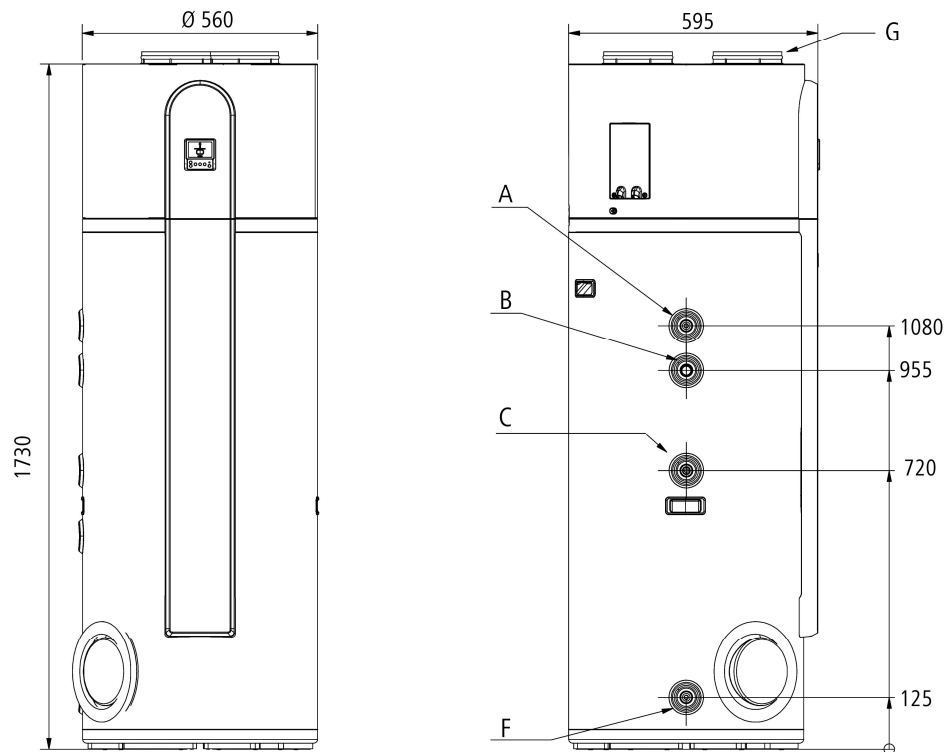
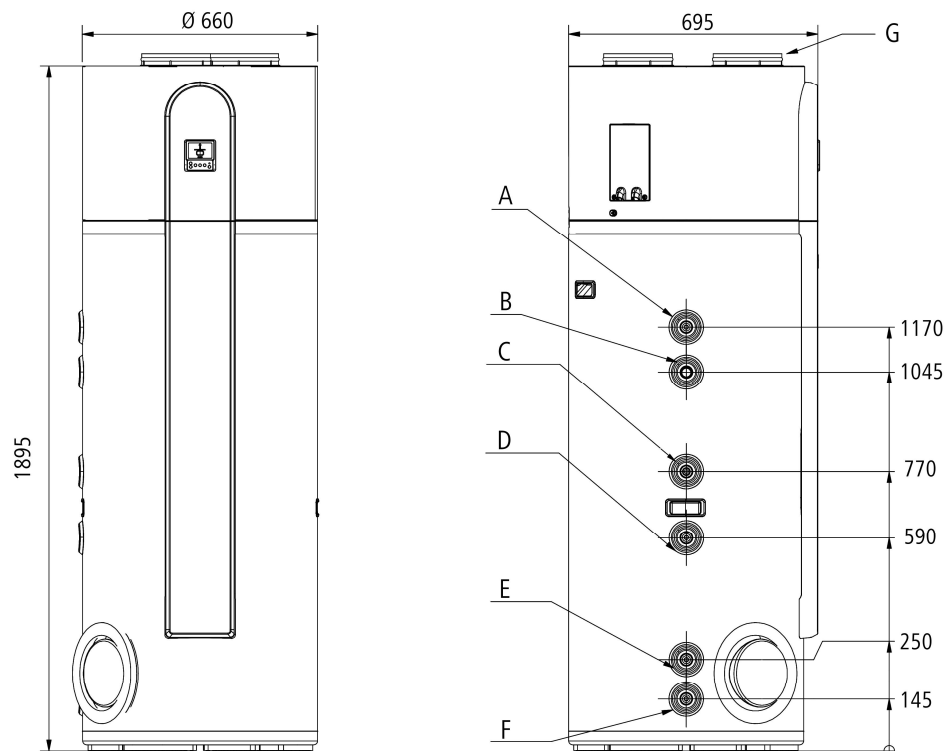

Fig. 16: Pompe à chaleur pour eau potable modèle XL



- A Eau chaude filet femelle 3/4"
- B fermé filet femelle 3/4"
- C Circulation filet femelle 3/4"
- D\* Entrée de serpentin filet femelle 3/4"

- E\* Sortie de serpentin filet femelle 3/4"
- F Eau froide filet femelle 3/4"
- G Conduit d'air 160 mm
- \* uniquement pour le modèle XL

# 13. Annexe

## 13.1. Installation électrique

Fig. 17: Schéma de raccordement

Code	Name
CT1	Transformateur de courant
CT2	Transformateur à courant nul
T3	Capteur de température de
T4	Capteur de température ambiante
T5U	Capteur de température du réservoir (en
T5L	Capteur de température du réservoir (en
TP	Capteur de température de sortie
TH	Capteur de température d'admission
EEV	Vanne de détente électrique
XT1-5	Base de raccordement (centre)
ICA	Anode électronique

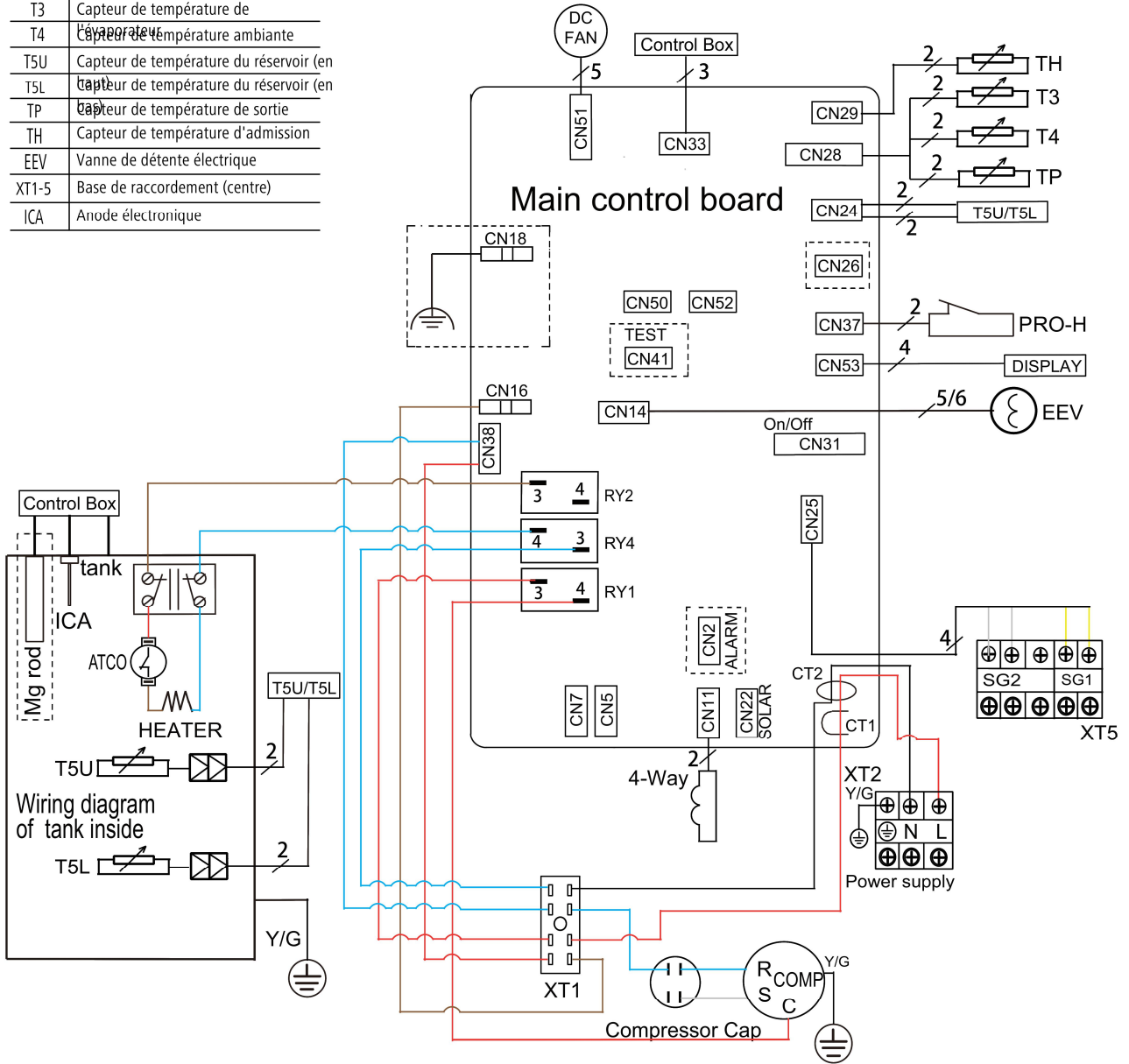

Remarque  
Signal ON/OFF X1 à distance; GND ON/OFF X2 à distance

Remarque  
Le symbole indique que l'élément est facultatif. Le câblage sort du réservoir et doit être raccordé correctement.

## 13.2. Manipulation des fluides réfrigérants

---

### Mesures

#### Environnement de travail général

- Avant le début des travaux, l'ensemble du personnel de maintenance ainsi que toutes les personnes se trouvant à proximité immédiate de l'installation doivent être informés de la nature des travaux à effectuer.
- Avant de commencer et pendant les travaux sur le circuit frigorifique, l'environnement de travail doit être contrôlé à l'aide d'un détecteur de réfrigérant approprié afin de détecter à temps toute atmosphère potentiellement inflammable.
- En guise de préparation, il convient de boucler le périmètre autour de l'installation et de le débarrasser de tout matériau inflammable et source d'inflammation.
- Assurez une très bonne ventilation pendant toute la durée des travaux.

---

#### Contrôle de la présence de réfrigérant

- Tout au long du processus de travail, il convient de prêter attention aux fuites de réfrigérant. Pour cela, il importe d'utiliser un détecteur de réfrigérant adapté et protégé contre les explosions.

---

#### Extincteur

Un extincteur à poudre doit être disponible pour exécuter les mesures suivantes:

- Aspiration du réfrigérant
- Remplissage de réfrigérant
- Réalisation de travaux de soudage et de brasage.

---

#### Sources d'inflammation

- Avant de commencer les travaux, inspecter les environs immédiats de l'installation à la recherche de matériaux inflammables et de sources d'inflammation: éliminer tous les matériaux inflammables et toutes les sources d'inflammation, y compris les cigarettes.
- Lors des travaux sur le circuit frigorifique, aucune source d'inflammation susceptible d'enflammer le réfrigérant ne doit être utilisée.

---

#### Contrôle de l'installation frigorifique

- Lors de la rénovation de composants électriques ou de pièces défectueuses, utilisez exclusivement des accessoires d'origine. Les modifications et transformations arbitraires ne sont pas autorisées. Le cas échéant, contacter le fabricant.
- La quantité de réfrigérant doit correspondre aux indications techniques figurant sur la plaque signalétique.
- Les inscriptions et les symboles doivent être lisibles.
- Les conduites de réfrigérant ne doivent pas entrer en contact avec d'autres substances.

---

#### Contrôle des composants électriques

- Certains composants restent sous tension après la mise hors tension du secteur.
- Décharge des condensateurs.
- Lors du remplissage ou de l'aspiration de réfrigérant ainsi que lors du rinçage du circuit frigorifique, ne placez aucun composant électrique sous tension à proximité immédiate.
- Il convient de vérifier la continuité et l'intégrité de la mise à la terre.

---

#### Réparations sur des boîtiers étanches

- Lors de travaux sur des composants étanches, mettre l'appareil hors tension.
- Veiller à ce que les travaux effectués sur les composants électriques n'altèrent pas l'effet protecteur. Cela comprend les dommages causés aux câbles, un nombre trop élevé de raccordements sur une borne de raccordement, ainsi qu'un montage incorrect des câbles.
- S'assurer que l'installation de l'appareil est correctement réalisée.
- Vérification des joints. Remplacer les joints endommagés. L'utilisation du silicone comme produit d'étanchéité est interdite.
- Les travaux sur le circuit doivent être effectués dans leur intégralité et, lorsque vous quittez l'installation, vous devez vous assurer qu'elle est dans un état de sécurité.

---

#### Réparation de composants adaptés aux atmosphères inflammables

- Seuls les composants adaptés aux atmosphères inflammables doivent être mis sous tension à proximité d'atmosphères inflammables.
- Utiliser exclusivement des pièces de rechange d'origine.

---

#### Câblage

---

### Mesures

---

- Vérifier le câblage et le cheminement des câbles pour détecter tout dommage, corrosion, arêtes vives et vibrations.
  - Vérification des compresseurs et des ventilateurs.
- 

### Détecteurs de réfrigérant

---

- Aucune source d'inflammation ne doit être utilisée pour la détection des fluides réfrigérants et la recherche de fuites.
- 

### Recherche de fuites

- Les détecteurs électroniques de fluide réfrigérants doivent être calibrés dans un environnement exempt de fluide réfrigérant.
  - Le détecteur de réfrigérant doit être adapté au réfrigérant R290.
  - Le détecteur de réfrigérant ne doit contenir aucune source d'inflammation potentielle.
  - Calibrer le détecteur de réfrigérant en fonction du réfrigérant utilisé. Régler le seuil de réponse sur < 5 g/a, adapté à R290.  
Si des travaux de soudure sont nécessaires pour réparer la fuite, toujours aspirer tout le réfrigérant du circuit frigorifique. Avant et pendant le soudage, rincer la zone à souder avec de l'azote désoxygéné.
- 

### Remplissage de réfrigérant

- Vérifiez la mise à la terre de l'installation.
  - Ne pas trop remplir la bouteille de réfrigérant, max. 80 % de la quantité de remplissage autorisée.
  - Étiquetage de l'installation à la fin du processus de remplissage.
  - S'assurer de l'étanchéité de l'installation (contrôle de pression).
- 

### Mise hors service

Respectez les consignes indiquées au chapitre «Mise hors service».

---